



## Sanita de chão resistente a vandalismo com saída horizontal/vertical. Aço inoxidável. Acabamento em cetim

### Descrição

- Sanita em aço inoxidável montada no chão com ralo horizontal/vertical.
- Resistente a vandalismo, totalmente soldada e polida, sem arestas vivas.
- Adequado para lavatórios com elevada frequência de utilização.
- Adequado para sistemas de descarga manual ou automática.
- Fácil de limpar, durável e resistente à ferrugem.
- Acabamento acetinado.
- Também disponível em acabamento brilhante (NOFER 13013.B).

### Texto sugerido para prescrição

Sanita de chão NOFER em aço inoxidável AISI 304 com acabamento acetinado. Ralo vertical. Dimensões: altura 390 x largura 355 x profundidade 640 (mm). Entrada de água Ø60 mm e descarga Ø100 mm.

### Componentes

- Sanita em aço inoxidável.
- Inclui adaptador de borracha de Ø32 mm para ligação da entrada de água.
- Furos não incluídos. A perfuração é opcional.
- Saída vertical opcional, adicionando uma ligação de tubo de WC em ângulo de 90° (NOFER 13111.K).
- Saída de água horizontal opcional, adicionando uma ligação de tubo de WC reto (NOFER 13112.K).
- Tampa opcional disponível em ABS (5000AR), madeira (15031.NG) ou aço inoxidável (15029.S).

### Características técnicas

**Material:** Chapas de aço inoxidável AISI 304  
**Acabamento:** Cetim  
**Espessura:** 1 e 1,2 mm  
**Dimensões:** 390 A x 355 L x 640 P (mm)  
**Diâmetro da entrada de água:** Ø60 mm  
**Diâmetro de drenagem:** Ø100 mm

### Manutenção

O aço inoxidável requer manutenção uma vez que a sujidade ao longo do tempo pode danificar o cromo (Cr) contido no aço inoxidável. Recomendamos uma limpeza mensal com um produto especializado para aço inoxidável.

### Esquema dimensional

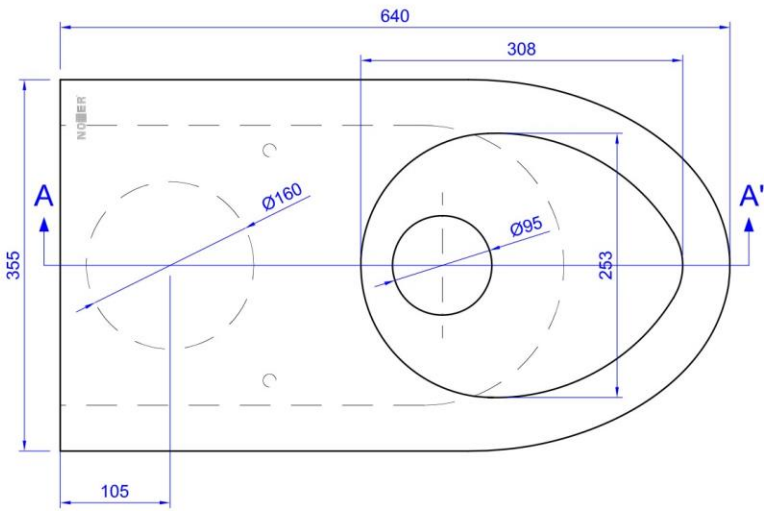
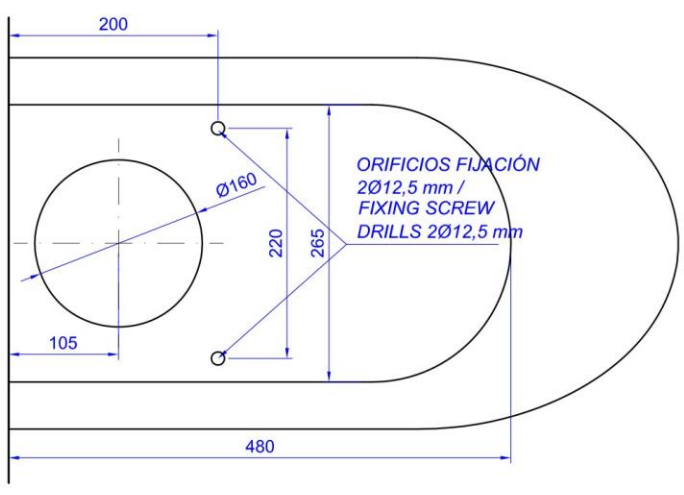
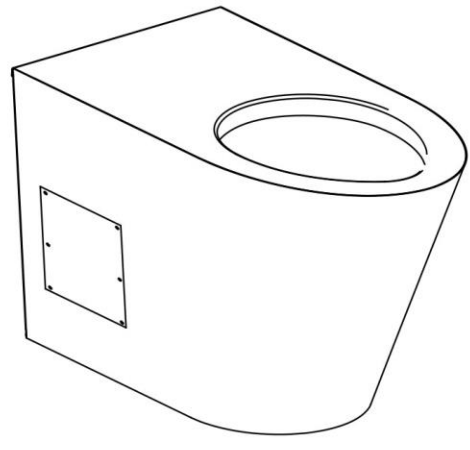
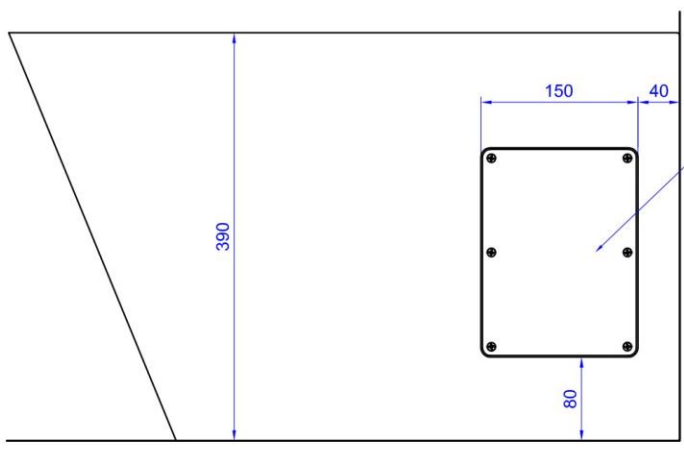
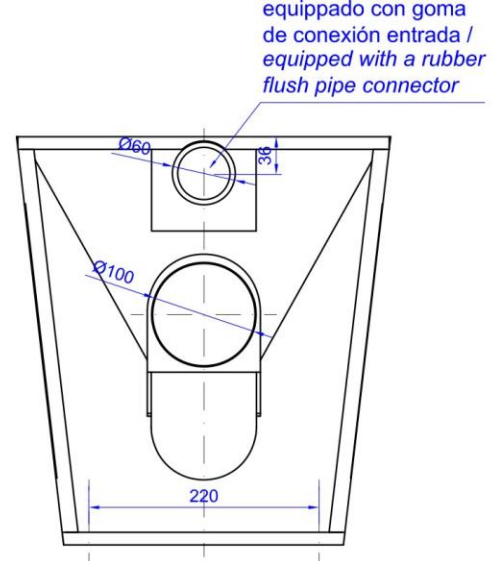
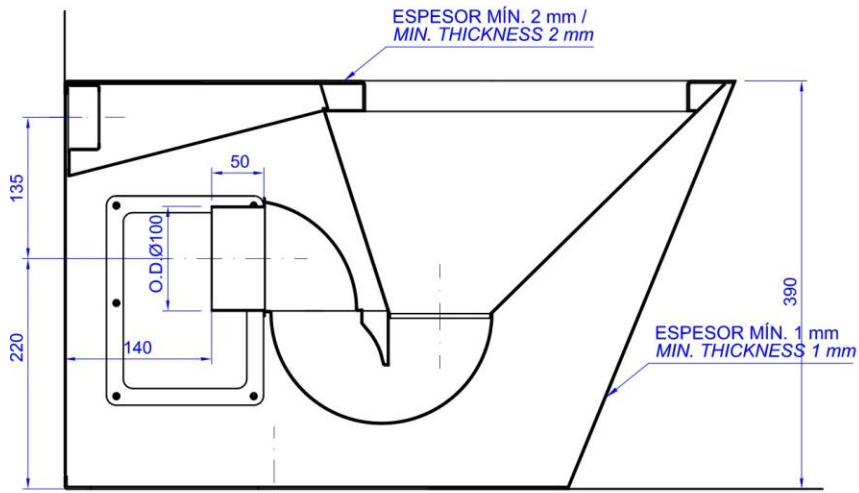

PRODUCTOS  
RELACIONADO



13012.B



13012.M.B



13012.M.S

Estas especificações podem ser modificadas e/ou alteradas devido a requisitos de fabrico.