



sistemas de higiene e dosagem

## **Central de parede 100/14E**



# Central de parede 100/14E

## CENTRAL | GERADORA DE ESPUMA SECTOR ALIMENTAR

Desenvolvida especialmente para o sector alimentar, a Central 100/14E, é um equipamento da última geração para a projecção de espuma e enxaguamento a alta pressão em instalações do sector alimentar.

Com uma concepção tecnológica inovadora, esta central é de fácil instalação, grande eficácia e elevado rendimento.

O grupo de pressão que a equipa, é constituído por um potente motor trifásico 5,5 c.v. a 2.800 r.p.m. com dispositivo térmico incorporado, e uma bomba de alto rendimento e grande resistência.

Este modelo encontra-se equipado com stop total temporizado, que permite o arranque ou paragem completa da central, bastando para isso abrir ou fechar a pistola. Encontra-se também equipada com sistema de dosagem de detergente que permite ao operador utilizar em baixa pressão, os detergentes apropriados.

Devido às suas excepcionais características técnicas, alto rendimento e simplicidade de manutenção, as Centrais 100/14E, são as preferidas pelos mais exigentes profissionais do sector.

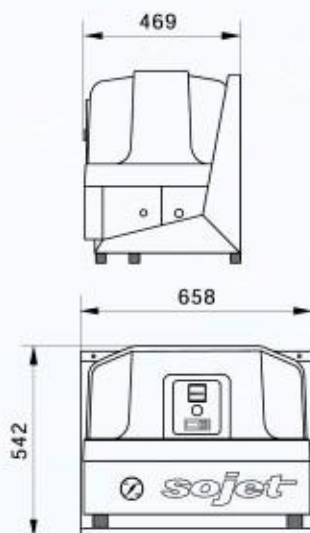

### FUNÇÃO:

- Projecção de químicos com efeito espuma
- Enxaguamento com água limpa a alta pressão

### EQUIPAMENTO STANDARD:

- Bomba com pistões em cerâmica integral
- Válvula by-pass com regulador de pressão
- Lança de alta pressão para enxaguamento
- Lança de baixa pressão para espuma
- Mangueira para alta pressão com 10 metros
- Contactor electromagnético
- Stop total temporizado
- Manómetro para controlo de pressão
- Cabo eléctrico com 5 metros

### EQUIPAMENTO OPCIONAL:

- Lances de mangueira
- Enroladores de mangueira
- Uniões tipo click para alta e baixa pressão

### CARACTERISTICAS:

- Pressão: Max:100 Bar; Min:30 Bar
- Temperatura: Min: 5º; Max: 60º
- Motor: 380v; 5,5cv; 2800 rpm ; 8,6 amp
- Peso: Aproximadamente 48 Kgs

[www.lagoquimica.com](http://www.lagoquimica.com)

[geral@lagoquimica.com](mailto:geral@lagoquimica.com)

TEL:FAX 351 282 763569

MÓVEL: 351 91 9995 936

